

**SPECIFICHE TECNICHE AVVOLGITUBO SENZA PISTOLA :**

Lunghezza tubo	15 m
Pressione di lavoro	max 20 bar a 25°C (Aria) - max 10 bar a 70°C (Acqua)
Connessione ingresso	1/2" Maschio
Connessione uscita	1/2" Maschio x tubo + attacco rapido x NITO
Peso	16,4 Kg
Materiali costruttivi rullo e fiancate	AISI 304
Materiali costruttivi perno e giunto	AISI 303
Materiale molla principale	Acciaio al carbonio
Adatto all'utilizzo	Aria-Acqua

A

B

C

D

E

F



AVVOLGI TUBO AUTOMATICO  
cod. 00803000057

TUBO ALIMENTARE 15m - ø13x20  
cod. 00403000116

INNESTO RAPIDO

PISTOLA NITO  
cod. 00502000010

**PISTOLA NITO :**  
temperatura lavoro in contínuo : max 40°C  
pressione lavoro : max 6 Bar

**INNESTO RAPIDO 1/2" :**  
temperatura lavoro in contínuo : max 80°C  
pressione lavoro : max 10 Bar

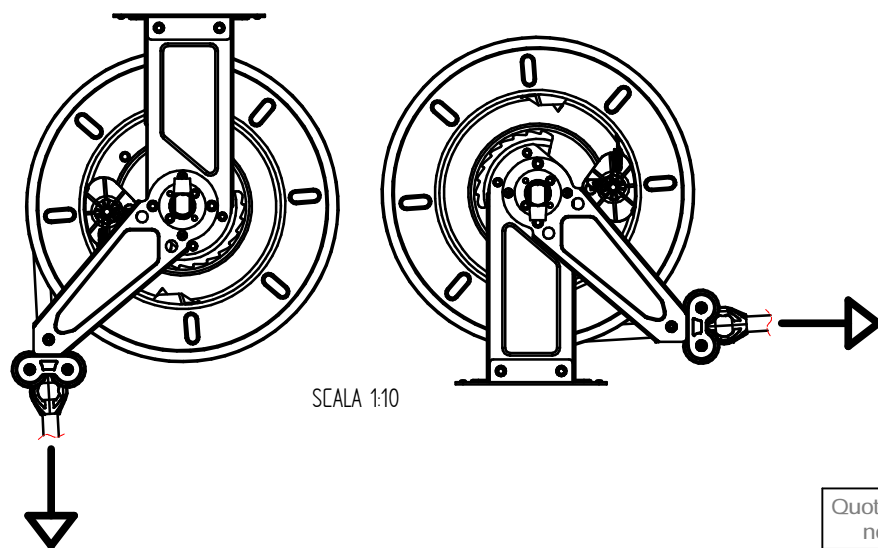

SCALA 1:10

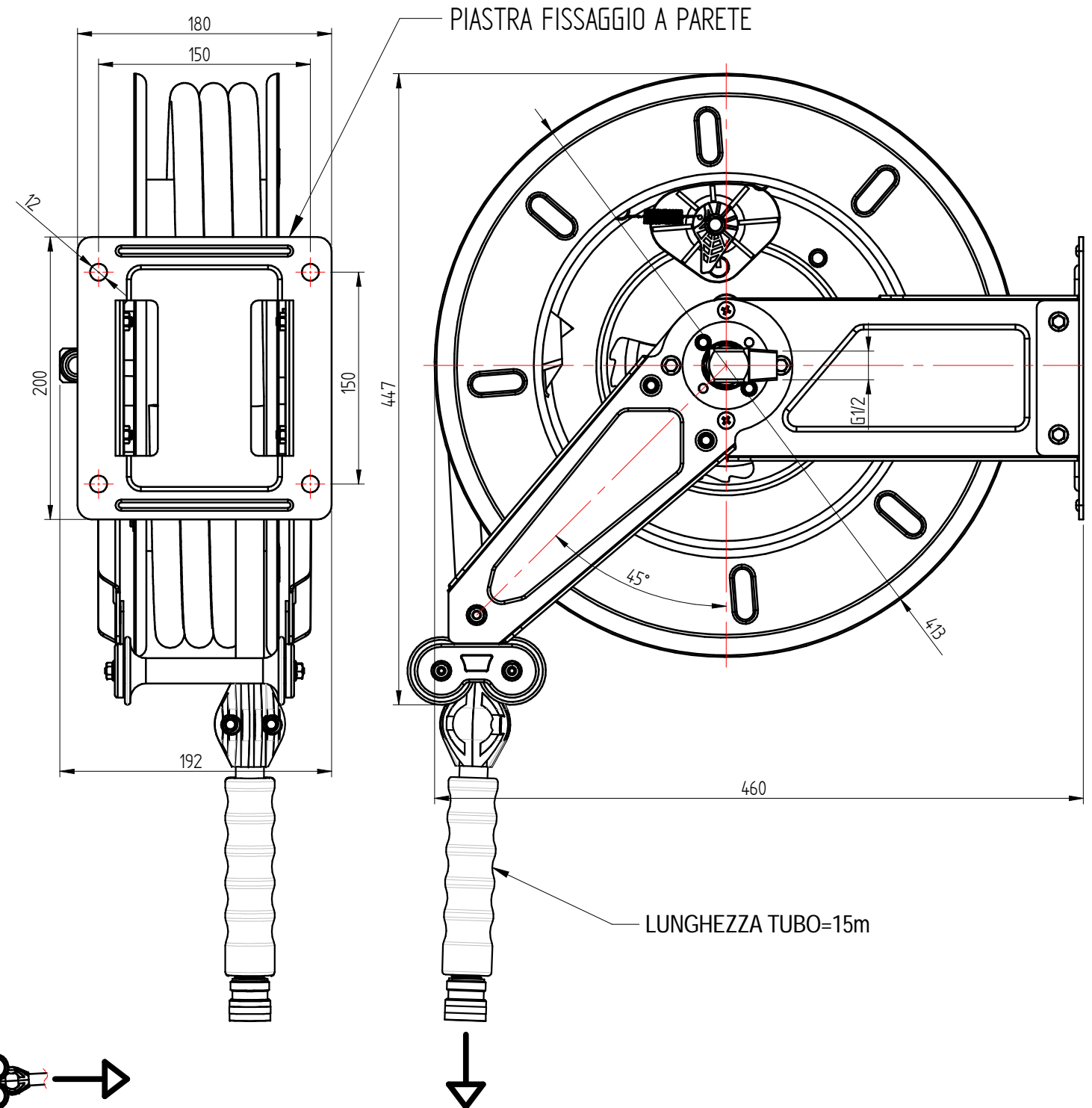

PORTATA : 8 L/min a 3,5 BAR

Quote senza tolleranza secondo norma <b>UNI-EN-22768-1-m</b>		DENOMINAZIONE	CODICE
FORMATO		GRUPPO DI LAVAGGIO INOX CON AVVOLGITUBO L=15m (TUBO ALIMENTARE) + PISTOLA NITO	SR000000032A
DATA	SCALA		PESO
05-11-2018	14		16,7 Kg
DISEGNATO		 <b>MONOLITH</b> DESIGN AND TECHNOLOGICAL RESEARCH FOR WATER	
PICCOLO M.			
APPROVATO		VIA DELL'ARTIGIANO 8/F-8-G , 31050 MONASTIER di TREVISO (TV) tel: 0422 842157 - fax: 0422 708978	
PICCOLO M.		DISEGNO ESEGUITO CON CAD - VIETATE LE MODIFICHE MANUALI	