

SPECIFICHE TECNICHE AVVOLGITUBO SENZA PISTOLA :

Lunghezza tubo	20 m
Pressione di lavoro	max 20 bar a 25°C (Aria) - max 10 bar a 70°C (Acqua)
Connessione ingresso	1/2" Maschio
Connessione uscita	1/2" Maschio x tubo + attacco rapido x NITO
Peso	21,8 Kg
Materiali costruttivi rullo e fiancate	AISI 304
Materiali costruttivi perno e giunto	AISI 303
Materiale molla principale	Acciaio al carbonio
Adatto all'utilizzo	Aria-Acqua

A

B

C

D

E

F



AVVOLGI TUBO AUTOMATICO
cod. 00803000058

TUBO ALIMENTARE 20m - ø13x20
cod. 00403000117

INNESTO RAPIDO

PISTOLA NITO
cod. 00502000010

PISTOLA NITO :
temperatura lavoro in continuo : max 40°C
pressione lavoro : max 6 Bar

INNESTO RAPIDO 1/2" :
temperatura lavoro in continuo : max 80°C
pressione lavoro : max 10 Bar

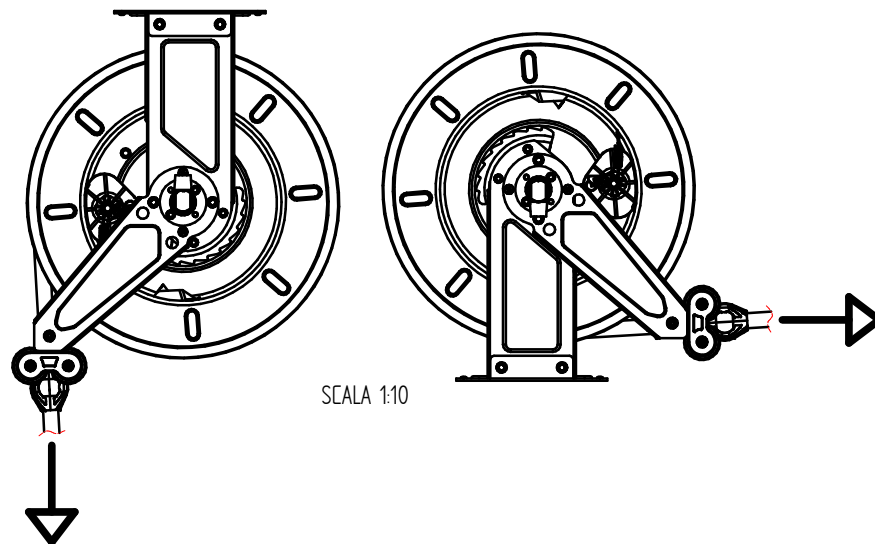

SCALA 1:10

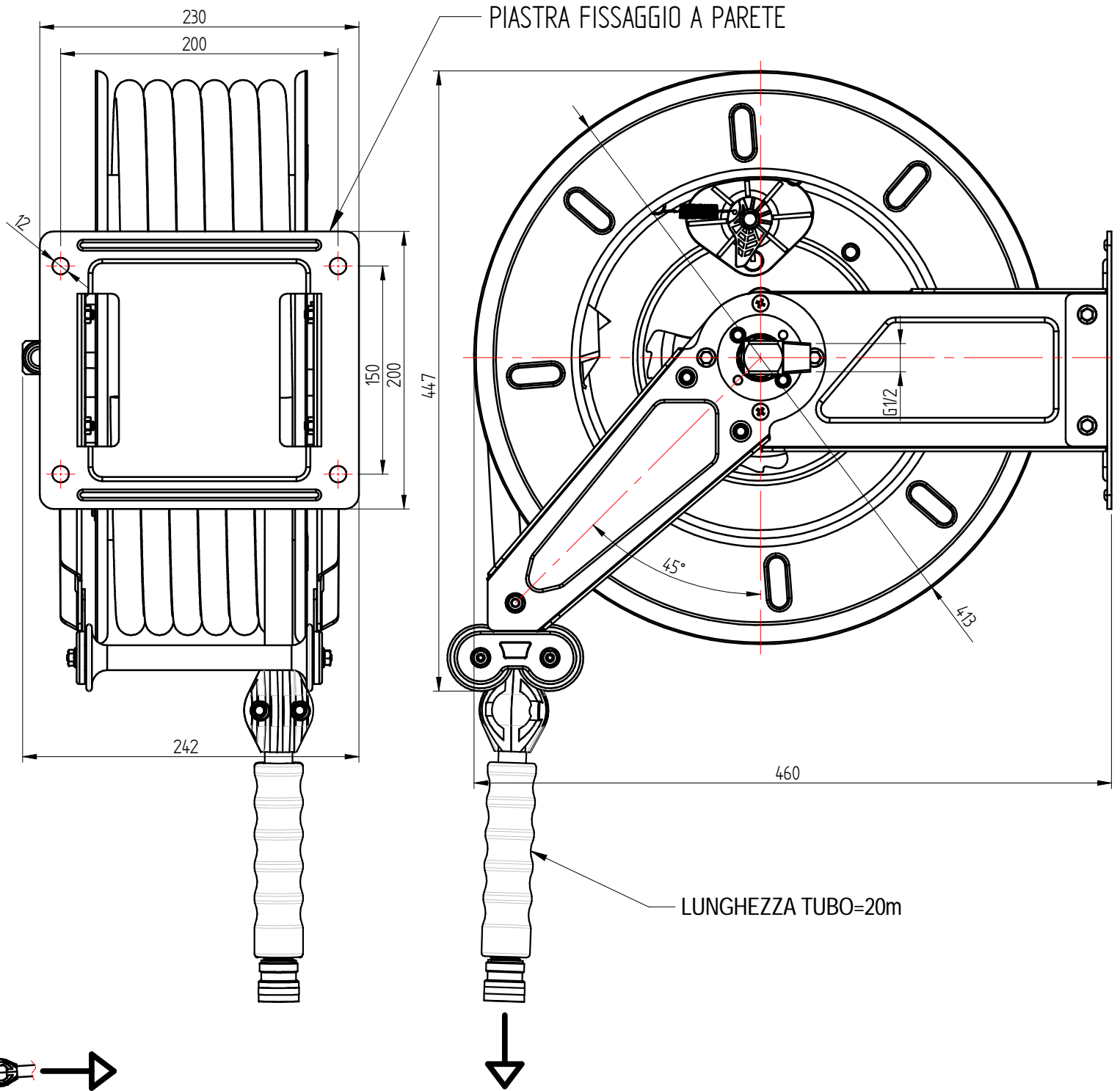

A

B

C

D

E

F

PORTATA : 8 L/min a 3,5 BAR

Quote senza tolleranza secondo norma UNI-EN-22768-1-m		DENOMINAZIONE	CODICE
FORMATO	Proiezione Europea	GRUPPO DI LAVAGGIO INOX CON AVVOLGITUBO L=20m (TUBO ALIMENTARE) + PISTOLA NITO	SR000000033A
A3			PESO
DATA	SCALA	22,1 Kg	
05-11-2018	14	 <p>DESIGN AND TECHNOLOGICAL RESEARCH FOR WATER</p> <p>VIA DELL'ARTIGIANO 8/F-8-G , 31050 MONASTIER di TREVISO (TV) tel: 0422 842157 - fax: 0422 708978</p>	
DISEGNATO			
PICCOLO M.			
APPROVATO		DISEGNO ESEGUITO CON CAD - VIETATE LE MODIFICHE MANUALI	
PICCOLO M.			